

Caractéristiques techniques - Dimensions

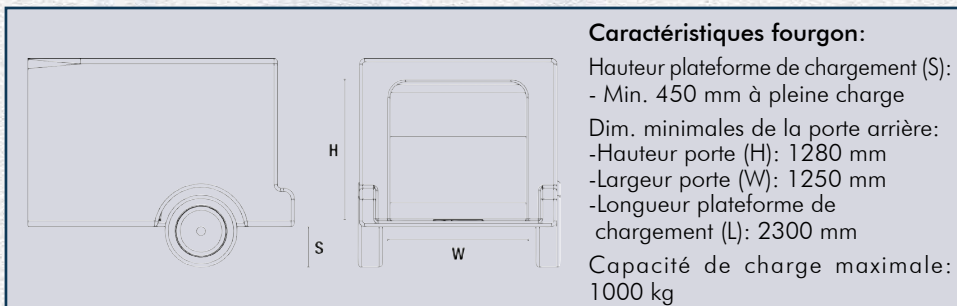

TEST AND GARAGE EQUIPMENT

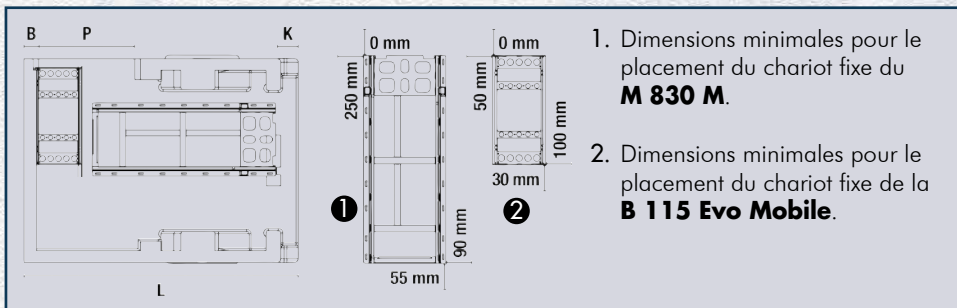
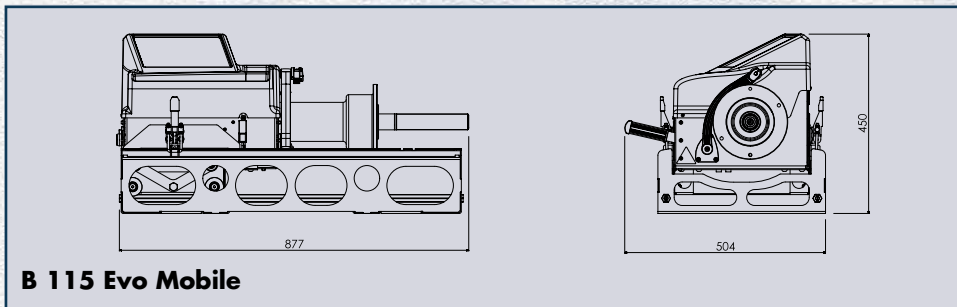
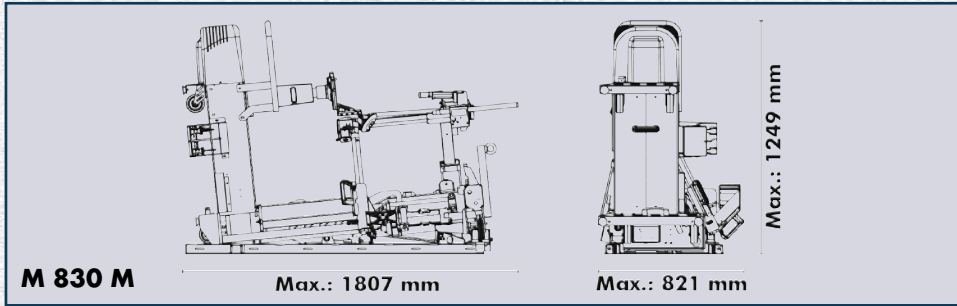

SERVICE

MOBILE



SERVICE MOBILE



M 830 M

Monte/Démonte pneus super-automatique pour jantes jusqu'à 30", approprié à tous les voitures et fourgons, permet à l'utilisateur de monter/démonter tous les types de roués et de opérer surtout sur les technologies **ULTRA dures et difficiles** et sur les technologies **"Run flat"**.

Les **mouvements de travail** sont inchangés pendant la procédure de démontage et l'opérateur ne doit plus faire aucun effort physique grâce à la **technologie "LEVER-LESS"** appliquée à la tourelle.

Les procédures de démontage et de montage jouissent de la simplicité d'une procédure traditionnelle et de l'efficacité des équipements innovants tels que le disque détalonneur et le blocage au mandrin.



B 115 Evo Mobile

Version spéciale pour le service mobile.

Idéale pour travailler à l'intérieur de la camionnette grâce à la possibilité de faire basculer le groupe de mesure en position verticale.

À lancement manuel, détection automatique des dimensions de roue AutoSel 28". Frein de stationnement de roue à levier.

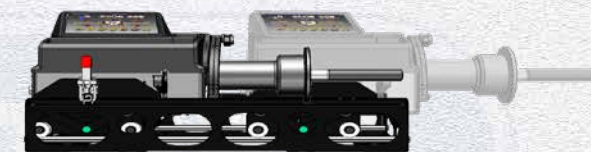

Beaucoup possibilités de configurations sur mesure du fourgon pour répondre à chaque besoin.



NEXION S.p.A.

www.hpa-faip.it - info@hpa-faip.it

