

SUPERLIFT 36-2XC EF

SUPERLIFT 32-2XC EF

Sollevatore elettroidraulico sottoscocca a doppia forbice, per gommisti, autoriparatori e carrozzieri.



3600



3200



HPA

Faip





SUPERLIFT 36-2XC EF - SUPERLIFT 32-2XC EF

Sollevatore elettroidraulico sottoscocca a doppia forbice,
per gommisti, autoriparatori e carrozzieri.
Allineamento pedane con **doppia coppia di cilindri** e sistema **MASTER/SLAVE** senza cremagliere.
Pedane in versione con flaps (F).
Tutti i modelli disponibili nelle versioni a pavimento e ad incasso.

Bullone registrabile con
gomma per ammortizzare
il fine corsa

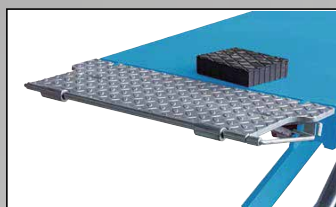

Pedane con flaps appesi,
che fungono anche da
rampe per la salita del
veicolo.

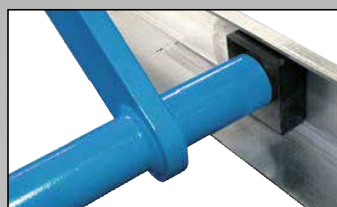

Pattini di scorrimento
di **grandi dimensioni** ed
autolubrificanti.



Particolare **leverismo di
spunto**, che permette di
sollevare carichi già ad
altezze minime.

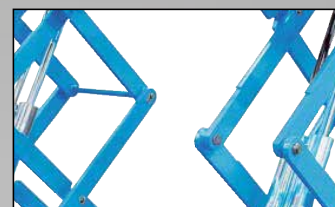

Particolare **geometria dei
bracci**, che consente di
ottenere **grande rigidezza
e piccoli ingombri.**

DATI TECNICI

Modello	36-2XC EF	32-2XC EF
Portata sollevatore	3600 kg	3200 kg
Tempo di salita	45 s	
Motore trifase	230/400V - 3kW 3Ph - 50/60Hz	
Motore monofase	230V - 3kW 1Ph - 50/60Hz	
Altezza max.sollevamento	1890 mm	
Altezza min. sollevatore	110 mm	105 mm

DOTAZIONE

- Boccole autolubrificanti su tutte le parti rotanti.
- Set di 4 tamponi in gomma.

ACCESSORI

- Coppia di traverse e tamponi per fuoristrada.
- Kit per installazione ad incasso.

DIMENSIONI

SUPERLIFT 36-2XC EF - SUPERLIFT 32-2XC EF

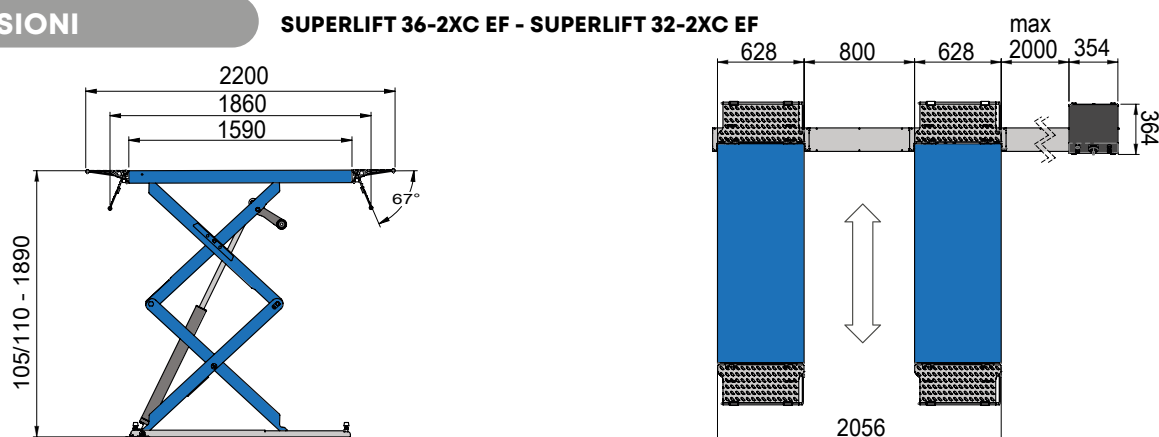

Fotografie, caratteristiche ed i dati tecnici non sono vincolanti, possono subire modifiche senza preavviso.



NEXION S.p.A.
www.hpa-faip.it - info@hpa-faip.it

Designed in
ITALY