

SUPERLIFT 36-2XC EF

SUPERLIFT 32-2XC EF

Elevador de tesoura dupla eletro-hidráulico sob carroceria, para especialistas em pneus, mecânicos de automóveis e oficinas



3600



3200



HPA

Faip





SUPERLIFT 36-2XC EF - SUPERLIFT 32-2XC EF

Elevador de tesoura dupla eletro-hidráulico sob carroceria, para especialistas em pneus, mecânicos de automóveis e oficinas. Alinhamento dos pedais com **par duplo de cilindros** e sistema **MASTER/SLAVE** sem cremalheiras.

Pedais na versão com flaps (**F**).

Todos os modelos disponíveis nas versões no chão e de embutir.

Parafusos ajustáveis com borracha para amortecer o fim de curso

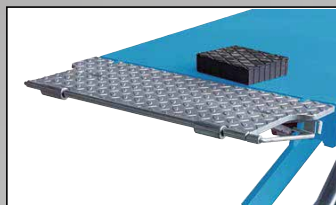

Pedais com flaps anexados, que funcionam como rampas para a subida do veículo



Patins de deslizamento de **grandes dimensões e autolubrificantes**



Alavancagem específica de partida, que permite levantar cargas já em alturas mínimas

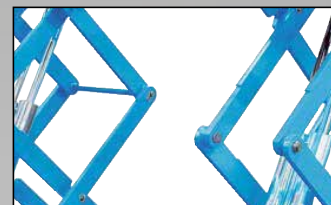

Geometria particular dos braços, que permite obter **grande rigidez e pequenas dimensões**

DADOS TÉCNICOS

Modelo	36-2XC EF	32-2XC EF
Carga elevado	3600 kg	3200 kg
Tempo de subida	45 s	
Motor trifásico	230/400V - 3kW 3Ph - 50/60Hz	
Motor monofásico	230V - 3kW 1Ph - 50/60Hz	
Altura máxima elevação	1890 mm	
Altura mínima elevador	110 mm	105 mm

EQUIPAMENTO

- Buchas autolubrificantes em todas as partes giratórias
- Conjunto de 4 bujões de borracha

ACESSÓRIOS SOB ENCOMENDA

- Par de travessas de bujões para off-road
- Kit para instalação de embutir.

DIMENSÕES

SUPERLIFT 36-2XC EF - SUPERLIFT 32-2XC EF

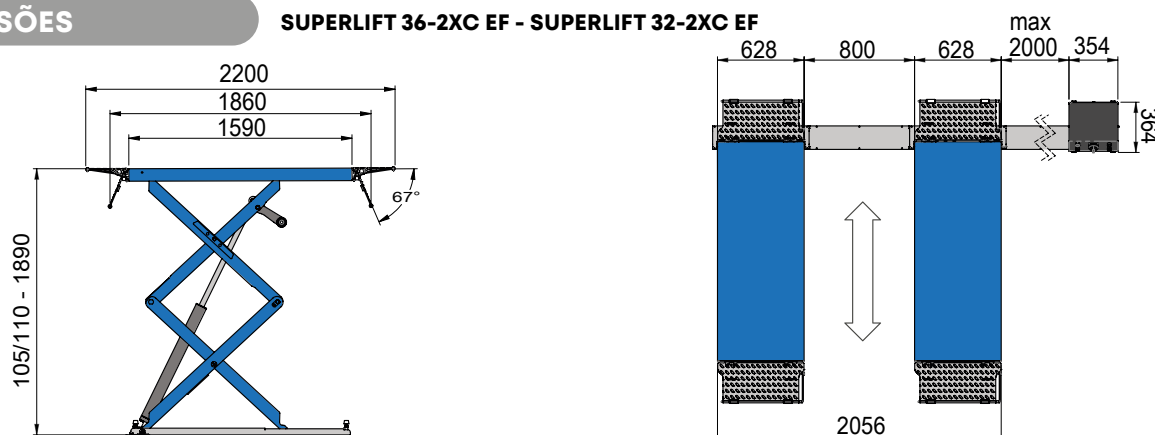

Fotografias, características e os dados técnicos não são vinculantes e podem sofrer modificações sem aviso prévio.



NEXION S.p.A.
www.hpa-faip.it - info@hpa-faip.it

Designed in
ITALY