

# SUPERLIFT 35-1 XC B

Ponte elettro-idraulico reversibile ribassato a forbice per auto, Suv e furgoni

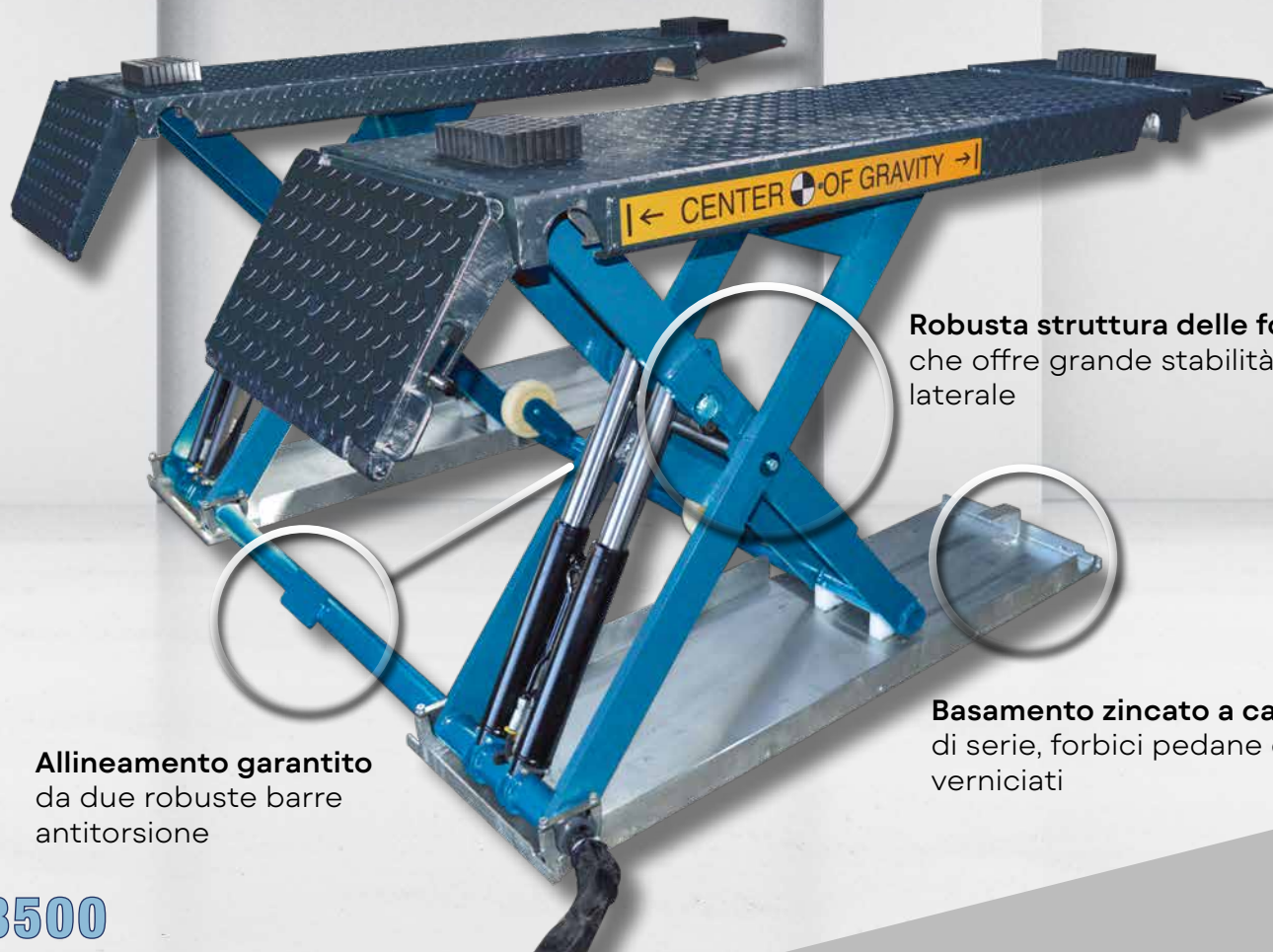

**Allineamento garantito**  
da due robuste barre  
antitorsione

**Robusta struttura delle forbici**  
che offre grande stabilità  
laterale

**Basamento zincato a caldo**  
di serie, forbici pedane e rampe  
verniciati

3500



**Leva di avviamento** da posizione  
zero a massima altezza

# HPA

Faip





## SISTEMA IDRAULICO

Sistema idraulico ridondante con due cilindri per ogni pedana, senza necessità di aria compressa e sicurezze meccaniche.



## UNITÀ DI COMANDO

Unità di comando a bassa tensione con controlli a "uomo-presente"



## PEDANE CON FLAPS

**Pedane con flaps appesi**, che fungono anche da rampe per la salita del veicolo. La loro **struttura "mandorlata"** garantisce una buona manovrabilità anche in condizioni bagnate.



## ACCESSORI IN DOTAZIONE

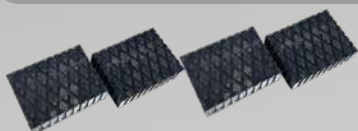

**TAMPONI IN GOMMA**  
kit 4 pezzi H=40 mm

## ACCESSORI CONSIGLIATI



**8-41100228**  
**KIT CARRELLATO**  
Composto da ruote e leva manuale



**8-42300027**  
**TAMPONI IN GOMMA**  
kit 4 pezzi H=80 mm

Per altri accessori consultare l'apposito catalogo

## DATI TECNICI

|                             |                                 |
|-----------------------------|---------------------------------|
| Portata sollevatore         | <b>3500 kg</b>                  |
| Altezza max. sollevamento   | <b>895 mm</b>                   |
| Altezza minima sollevamento | <b>105 mm</b>                   |
| Altezza di lavoro           | <b>1000 mm + tamponi gomma</b>  |
| Tempo di salita/discesa     | <b>16 s</b>                     |
| Unità idraulica             | <b>2.2 kW</b>                   |
| Voltaggio                   | <b>230/400V - 3Ph - 50/60Hz</b> |

## DIMENSIONI

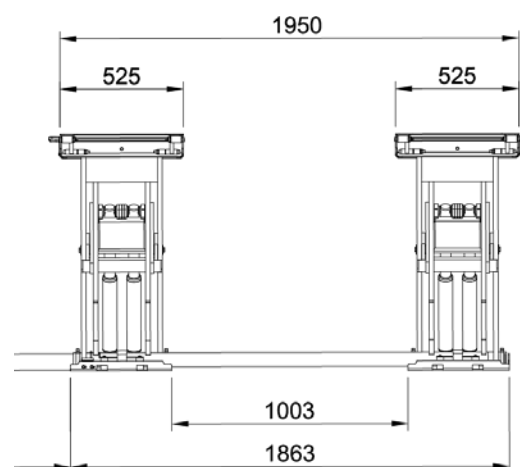
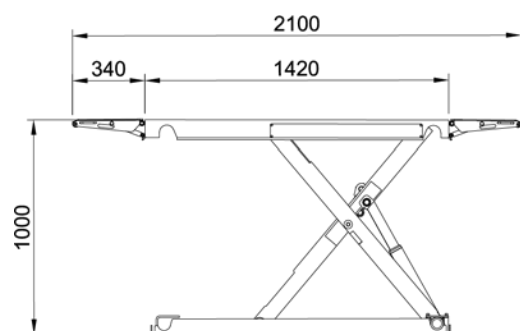

Fotografie, caratteristiche ed i dati tecnici non sono vincolanti, possono subire modifiche senza preavviso.



NEXION S.p.A.  
www.hpa-faip.it - info@hpa-faip.it

Designed in  
ITALY