

C-Line

Lifting Equipment

3600



3200



Elektrohydraulischer Doppel-Scherenachsreifeher für Reifenhändler, KFZ-Reparaturwerkstätten und Karosseriebauer. Fahrschienenfluchtung über ein doppeltes Zylinderpaar und **MASTER/SLAVE** System ohne Zahnstangen. Fahrschienen in Version mit Klappen **(F)**. Alle Modelle als Boden- oder Unterflurversion erhältlich.



Elektrohydraulische
Doppel-Scherenachsreifeher

SUPERLIFT 36-2XC EF
SUPERLIFT 32-2XC EF

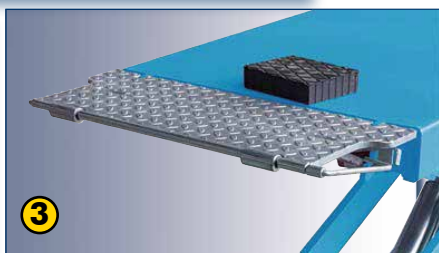

1. Besondere Geometrie der Arme, die eine hohe Steifigkeit und geringe Abmessungen ermöglicht.
2. Große und selbstschmierende Gleitschuhe.
3. Fahrschienen mit angehängten Klappen, die als Auffahrampen dienen.

Technische Daten

Modell	36-2XC EF	32-2XC EF
<input type="checkbox"/> Tragfähigkeit Hebebühne	3600 kg	3200 kg
<input type="checkbox"/> Hebezeit	45 s	
<input type="checkbox"/> Drehstrommotor	400/230V - 3kW - 3ph - 50 /60	
<input type="checkbox"/> Einphasenmotor	230V - 3kW - 1ph - 50 /60 Hz	
<input type="checkbox"/> Max. Hubhöhe	1890 mm	
<input type="checkbox"/> Mindesthubhöhe des Radfreihebers	110 mm	105 mm

4. Verstellbarer Bolzen mit Anschlaggummi.
5. Besonderes Abhebestänge zum Heben von sich bereits auf Mindesthöhe befindlichen Lasten.

Ausstattung

Alle Modelle werden geliefert mit:

- Selbstschmierenden Buchsen an allen sich drehenden Teilen.
- Satz mit 4 Gummiauflagen.

Auf Anfrage

- Paar Querstreben und Auflagen für Geländewagen.
- Kit für Unterflurinstallation.

Abmessungen

SUPERLIFT 36-2XC EF / SUPERLIFT 32-2XC EF

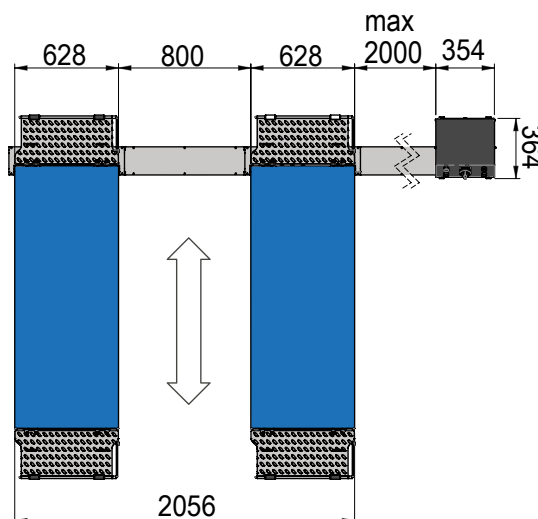
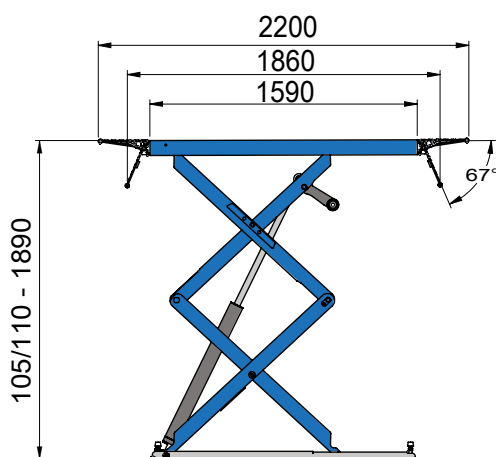

Die Bilder, Konfigurationen und technischen Eigenschaften, die im vorliegenden Dokument angeführt sind, dienen ausschließlich der Präsentation des Produkts und können verändert werden. Für eine korrekte Abwicklung des Auftrags, bitte immer Bezug auf die aktuelle Preisliste nehmen.

